

Překlad návodu



**NÁVOD K OBSLUZE**  
**Olejový kompresor 24L**  
**Typ: G80300, Model: BM2524**



Vyrobena pro  
F.H. GEKO  
Kietlin, ul. Spacerowa 3  
97-500 Radomsko, Polsko

[www.geko.pl](http://www.geko.pl)

Před prvním použitím prosíme o důkladné seznámení se s tímto návodem k obsluze. Seznámení se se všemi pokyny, nezbytnými k bezpečnému používání a obsluze a porozumění všech rizik, které mohou vzniknout během provozu zařízení, patří do povinnosti jeho uživatele.



## OBSAH

1. Úvod	5
2. Technické údaje	5
3. Bezpečnostní pokyny	5
4. Popis zařízení a jeho částí	7
5. Problémy a jejich řešení	8
6. Instalace	9
7. Pokyny k používání	9
8. Elektrické připojení	9
9. Spuštění	9
10. Přizpůsobení hodnot tlaku	9
11. Údržba	10
12. Voda	10
13. Kontrola	10
14. Výměna oleje	10
15. Možné závady a jejich řešení	11
16. Důležité	11
17. Skladování	12
18. Návod k provozování nádrže	12

# ČESKÝ JAZYK

## **UPOZORNĚNÍ!!!**

**Vzhledem k neustálému zlepšování výrobků, umístěné v návodu fotografie a obrázky jsou pouze ilustrativní a mohou se lišit od zakoupeného zboží.**

**Tyto rozdíly nemohou být důvodem k reklamaci.**

**POPIS SYMBOLŮ, KTERÉ JSOU UMÍSTĚNÉ NA KOMPRESORU**

Výrobek splňuje požadavky CE



Návod k obsluze  
**PŘEČTĚTE SI NÁVOD**



**UPOZORNĚNÍ! NEBEZPEČÍ**



**HORKÝ POVRCH**



**UPOZORNĚNÍ! Vysoká hladina hluku**



**CHRAŇTE SI SLUCH**

## ÚVOD

Kompresor splňuje požadavky § 18 odst. 1 bod 1 a 2a nařízení ministra hospodářství ze dne 23. prosince 2005 o základních požadavcích na jednoduché tlakové nádoby a směrnice Evropského parlamentu a Rady 2009/105/ES ze dne 16. září 2009 týkající se jednoduchých tlakových nádob.

Olejevý kompresor firmy GEKO je zařízení určené ke kompresi vzduchu v nádrži, která je součástí kompresoru. Stlačený vzduch může být používán pro pohon různých typů zařízení a strojů, např. pro utěsnění, mazání, sešívání, přibíjení hřebíků, čištění, profukování, sporadické stříkání a pumpování pneumatik osobních a nákladních automobilů.

## TECHNICKÉ ÚDAJE

Objem nádrže 24L

Výkon 2,5 KM

Kapacita 210 l / min.

Rychlost otáčení 2850 ot. / min.

Max. pracovní tlak 8,8 barů

Jmenovité napětí 230 V, 50 Hz

Válec 47 mm

Min. teplota (Tmin) - 10°C

Max. teplota (Tmax) + 100°C

Hladina emisí hluku 91 dB (A)

## UPOZORNĚNÍ!!

Při používání zařízení dodržujte bezpečnostní pokyny, abyste zabránili zranění a poškození. Přečtěte si prosím pozorně návod k obsluze. Návod a pokyny by měly být uloženy tak, abyste do nich mohli kdykoliv nahlédnout. V případě předání zařízení jiné osobě, prosím, předejte ji také návod k obsluze. Nejsme zodpovědní za nehody a škody způsobené nedodržením tohoto návodu a bezpečnostních pokynů.

## BEZPEČNOSTNÍ POKYNY

- Zvláštní pozornost věnujte pohyblivým částem kompresoru, za žádných okolností se jich nedotýkejte během provozu.
- Nikdy nepoužívejte kompresor, pokud jsou demontovány ochranné kryty.
- Vždy používejte vhodný pracovní oděv. Nenoste volné oblečení nebo šperky, mohou být vtaženy pohyblivými částmi zařízení. Při práci venku doporučujeme používat gumové rukavice a neklouzavou obuv. Na dlouhé vlasy použijte sítku na vlasy.
- Chraňte se před úrazem elektrickým proudem. Zabraňte kontaktu částí těla s uzemněnými částmi zařízení, např. trubkami, topnými tělesy, ohřívači a chladicím zařízením.
- Vyjměte zástrčku, pokud zařízení nepoužíváte nebo pokud budete provádět údržbu.
- Zabraňte náhodnému zapnutí zařízení.
- Nepoužívaný kompresor skladujte v suché, uzavřené a nepřístupné dětem místnosti.

- Udržujte pořádek na pracovišti. Nepořádek může způsobit nebezpečí nehody.
- Držte děti mimo dosah zařízení! Nedovolte, aby neoprávněné osoby byly v blízkosti kompresoru nebo kabelu, a udržujte je mimo pracovní oblast.
- Nepoužívejte kabel k jiným účelům. Nepřenášejte zařízení za kabel a při odpojování zástrčky ze zásuvky netahejte za kabel. Chraňte kabel před teplem, olejem a ostrými hranami.
- Pečlivě se starejte o kompresor - Dbejte, aby byl kompresor vždy čistý.
- Dodržujte pravidla údržby. Pravidelně kontrolujte zástrčku a kabel, a v případě zjištění poškození nechte opravit v autorizovaném servisu. Pravidelně kontrolujte prodlužovací kabely a vyměňte je, pokud jsou poškozené.
- Při práci venku používejte pouze prodlužovací kabely určené a označené k venkovnímu použití.
- Buďte vždy opatrní, pečlivě sledujte práci. Postupujte rozumně.
- Zkontrolujte zařízení, zda nedošlo k případným poruchám. Před dalším použitím kompresoru pečlivě zkontrolujte bezpečnostní prvky zařízení a lehce poškozené součásti, abyste se ujistili, že správně splňují určené funkce. Zkontrolujte, zda pohyblivé části fungují bezchybně a nezůstávají zaseknuté nebo zda nejsou poškozené. Všechny součásti musí být namontovány, aby byla zajištěna bezpečnost zařízení. Poškozené bezpečnostní prvky by měly být okamžitě opraveny v servisu. Poškozená tlačítka musí být vyměněna - nepoužívejte zařízení, u kterých nelze spínačem zapnout nebo vypnout zařízení.
- **UPOZORNĚNÍ!** Pro vlastní bezpečnost používejte pouze příslušenství a doplňková zařízení doporučená výrobcem. Použití jiného příslušenství a vybavení, než které je doporučeno v návodu k obsluze, může znamenat pro vás nebezpečí.
- Při používání kompresoru noste chrániče sluchu.
- Pokud je napájecí kabel poškozen, musí být vyměněn v servisu, aby nedošlo k nebezpečí.
- Plyny nebo výpary nasávané kompresorem nesmějí obsahovat příměsi, protože mohou vést ke vznícení nebo výbuchu uvnitř kompresoru.
- Kompresor musí být napájen odpovídajícím napětím podle parametrů uvedených na typovém štítku.
- Nikdy nepoužívejte kompresor, pokud zjistíte jakékoliv poškození.
- Nepoužívejte rozpouštědla, benzín atd. k čištění plastových částí kompresoru.
- Kompresor by měl být uzemněn, aby byla zajištěna bezpečnost uživatele před úrazem elektrickým proudem.
- Při použití prodlužovacího kabelu musí být zajištěny příslušné parametry kabelu. Prodlužovací kabel musí být v dobrém stavu, nepředřený a s odpovídajícím průřezem.

#### VAROVÁNÍ

Aby nedošlo k úrazu elektrickým proudem, použijte k napájení kompresoru prodlužovací kabel v dobrém stavu, nepředřený a bez viditelných známek poškození. Před každým použitím zkontrolujte stav prodlužovacího kabelu. Nepoužívejte prodlužovací kabel v blízkosti vody nebo jiných vodivých kapalin.

## POPIS ZAŘÍZENÍ A JEHO ČÁSTÍ

1. Kryt
2. Rukojeť
3. Spínač / vypínač
4. Bezpečnostní ventil
5. Kolečka
6. Nádrž
7. Pumpa kompresoru s motorem
8. Otvor pro doplňování oleje na krytu motoru
9. Místo pro vzduchový filtr

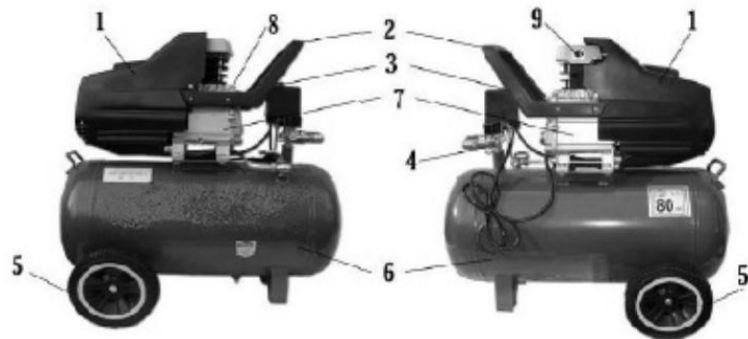

tlakový spínač

manometr  
nastaveného tlaku

redukční ventil

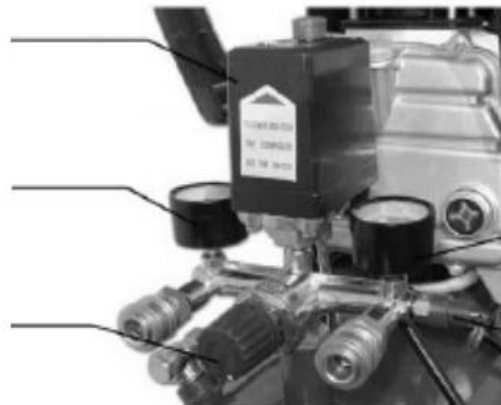

manometr  
tlaku v nádrži

bezpečnostní  
ventil

PROBLÉMY A JEJICH ŘEŠENÍ		
PROBLÉM	PŘÍČINA	ŘEŠENÍ
Kompresor se nespouští	Chybí proud	Připojte k proudu
	Vyhořelá pojistka	Vyměňte pojistku
	Přehřátý kompresor	Počkejte 15 minut, až se kompresor ochladí
	Poškozený tlakový spínač	Kontaktujte servis
Spálená pojistka, náhlé přerušení proudu v obvodu	Nesprávná pojistka způsobuje přetížení obvodu	Zkontrolujte, zda je pojistka správná - odpojte ostatní zařízení od sítě nebo připojte kompresor k jeho vlastnímu okruhu
	Poškozený zpětný ventil nebo tlakový spínač	Kontaktujte servis
Motor bzučí, ale nefunguje nebo pracuje při velmi nízkých otáčkách	Příliš nízké napětí	Zkontrolujte napětí voltmetrem (min. 105 V)
	Poškozený motor	Kontaktujte servis
	Poškozený tlakový spínač nebo zpětný ventil	Kontaktujte servis
	Vzduch ve válci	Nastavte vypínač do polohy off na dobu 15 vteřin a poté jej znovu zapněte
Ochrana proti přehřátí vypíná kompresor	Příliš nízké napětí	Zkontrolujte napětí voltmetrem (min. 105 V)
	Ucpaný vzduchový filtr	Vyčistěte vzduchový filtr
	Špatné větrání místnosti, příliš vysoká teplota	Umístěte kompresor do dobře větrané místnosti
Tlak klesá, když se kompresor vypíná	Špatně připojené nástroje nebo hadice, dřevě hadice	Zkontrolujte, kde vzduch uniká, a zajistěte tyto místa izolační páskou
	Otevřený vypouštěcí ventil	Utáhněte ventil
	Neuzavřený regulační ventil	Zkontrolujte a vyčistěte ventil a poté ho utáhněte. Pokud je to nutné, vyměňte.
Vysoká vlhkost ve vyfukovaném vzduchu	Příliš mnoho vody v nádrži	Osušte nádrž
	Vysoká vlhkost okolí	Přesuňte kompresor na místo s nižší vlhkostí
	Zanesený vstup filtru	Vyčistěte nebo vyměňte filtr
Kompresor pracuje nepřetržitě	Poškozený tlakový spínač	Vyměňte tlakový spínač
	Příliš velká spotřeba vzduchu	Kompresor je nekompatibilní s nástrojem.
Kompresor vibruje	Uvolněné upevňovací šrouby	Utáhněte šrouby
	Poškozený gumový kryt nohy nádrže	Vyměňte kryt
Účinnost vzduchu je horší, než je vyžadováno	Otevřený vypouštěcí ventil	Utáhněte ventil
	Znečištěný vstup filtru	Vyčistěte nebo vyměňte filtr
	Únik vzduchu	Utáhněte hadice a nástroje



## INSTALACE

Je třeba se ujistit, že kompresor je stabilně umístěn a nepohybuje se během provozu. Pokud zjistíte jakoukoli nestabilitu, měla by být odstraněna. Pokud je kompresor umístěn ve výšce (např. na skříni, stupínku), musí být zajištěn tak, aby nedošlo k pádu. Pro zajištění dobrého větrání a účinného chlazení motoru by měl být kompresor umístěn nejméně 1 m od stěny.

## POKYNY K POUŽÍVÁNÍ

Kompresor by měl být přemísťován vhodným způsobem. Nepřevracejte kompresor, nezvedejte kompresor pomocí lan a háků apod. Vyměňte plastovou záslepku za víčko s měrkou oleje nebo vhodný šroub, který je součástí balení. Zkontrolujte hladinu oleje, zda je v normě, na ukazateli nebo v průhledítku.

## ELEKTRICKÉ PŘIPOJENÍ

V případě jednofázového napájení je kompresor dodáván s vhodným kabelem s uzemněním. Kompresor musí být připojen kabelem s uzemněním k uzemněné zásuvce. V případě třífázového napájení musí být kompresor připojen elektrikářem. Kompresory s třífázovým napájením jsou dodávány bez zástrčky. Elektrikář by měl nainstalovat vhodnou zástrčku používanou pro třífázové napájení.

## SPUŠTĚNÍ

Před spuštěním je třeba zkontrolovat, zda jsou všechny napájecí kabely správně připojeny a zda parametry napájecího proudu odpovídají typovému štítku umístěnému na kompresoru. V případě třífázového napájení se ujistěte, že se chladicí ventilátor otáčí ve správném směru. Potvrzením této skutečnosti je fakt, že se hnací řemen otáčí ve směru šipky. Otočte přepínač do polohy "O". Potom připojte napájecí zástrčku do zásuvky (zdroje proudu). Dalším krokem je přesunutí přepínače do polohy "I". Kompresor je plně automatický a ovládá se tlakovým snímačem, který vypne kompresor, když je dosažen max. tlak v nádrži. Zapnutí se také provádí automaticky, když hodnota v nádrži dosáhne hodnoty min. Rozdíl mezi maximální a minimální hodnotou tlaku jsou 2 bary (29 psi). Po prvním připojení kompresoru k napájení je třeba dosáhnout maximálního tlaku v nádrži a sledovat chování kompresoru.

**UPOZORNĚNÍ!** Některé části kompresoru mohou během provozu dosáhnout vysokých teplot, vyhněte se kontaktu, aby nedošlo k popálení. Motor kompresoru je vybaven automatickým vypínačem proti přehřátí. V případě automatického vypnutí motoru v důsledku přehřátí počkejte několik minut a manuálně zapněte tepelný spínač.

## PŘIZPŮSOBENÍ HODNOT TLAKU

V mnoha případech není nutné pracovat s maximálními hodnotami tlaku v nádrži. Pro tento účel je kompresor vybaven redukčním ventilem, jeho správné nastavení umožňuje přizpůsobení hodnot tlaku v nádrži.

Vytáhněte otáčecí knoflík nahoru a nastavte hodnotu tlaku tím, že ho otáčíte ve směru hodinových ručiček, abyste zvýšili hodnotu tlaku a opačným směrem, abyste snížili hodnotu tlaku. Po obdržení požadované hodnoty zajistěte otáčecí knoflík zatlačením dolů.

**UPOZORNĚNÍ!!!** V některých případech není možné knoflík zajistit, tehdy stačí pouze nastavit hodnotu tlaku.

### **ÚDRŽBA**

Před prováděním jakýchkoliv údržbářských prací se ujistěte, že:

- hlavní spínač je v poloze "O"
- tlakový spínač a ovládací tlačítko jsou nastaveny v poloze "O"
- v nádrži není žádný tlak

Po každých 50 hodinách provozu se doporučuje demontovat filtrační část a vyčistit vzduchový filtr stlačeným vzduchem. Doporučuje se také vyměnit filtr alespoň jednou za čas při práci v čistém prostředí, častěji při práci ve znečištěném prostředí. Kompresor během provozu kondenzuje vodu, která se sbírá v nádrži. Nádobu vysušte nejméně jednou týdně. Při tomto kroku postupujte opatrně, protože tlak v nádrži může být značný. Doporučený tlak pro tuto operaci je max. 1-2 bary. Kondenzát z olejových kompresorů by se neměl vypouštět do kanalizace, protože obsahuje olej.

### **VODA**

Nádrž kompresoru je vybavena vypouštěcím ventilem. Z nádrže pravidelně vypouštějte vodu pomocí vypouštěcího ventilu umístěného v dolní části nádrže. Odšroubujte ventil, vypusťte vodu a poté zašroubujte ventil. Podobné údržbové práce by měly být prováděny s chladičem a regulátorem tlaku.

### **KONTROLA**

Možnost kontroly vnitřku nádrže kompresoru je zajištěna pomocí průhledítka. Kontrola by měla být provedena pomocí sondy, která osvětluje vnitřek nádrže a je zavedena přes průhledítko.

### **VÝMĚNA OLEJE**

Kompresor je mazaný olejem "SAE 5W50". Po prvních 100 hodinách provozu se doporučuje úplná výměna oleje. Kryt tlumící hluk je třeba demontovat. Poté odšroubujte vypouštěcí zátku (šroub) pro vypouštění oleje a počkejte, až se celý olej vylije, pak zašroubujte zátku zpět. Nový olej je třeba doplnit horním otvorem, který je určený pro tento účel. Olej by měl být doplněn na příslušnou úroveň, která je uvedena na průhledítku nebo na měrce. Jednou týdně zkontrolujte hladinu oleje, pokud je ho nedostatek, doplňte ho prosím. Má být použit olej SAE 5W50, jeho výhodou je zachování stejných vlastností v zimě i v létě. Použitý olej musí být zlikvidován.

## MOŽNÉ ZÁVADY A JEJICH ŘEŠENÍ

### 1. Ztráta tlaku přes ventil.

Příčinou tohoto problému může být uvolněný ventil. Chcete-li tento problém vyřešit, vypusťte tlak z nádrže, poté odšroubujte šestihrannou hlavu ventilu, vyčistěte všechny části a pak sešroubujte zpět.

### 2. Kompresor se nespouští

Pokud máte problémy se spuštěním kompresoru, zkontrolujte následující:

- zda se parametry napájecího proudu kompresoru shodují s parametry na typovém štítku
- zda má prodlužovací kabel správné parametry
- zda není teplota příliš nízká (pod 0°C)
- zda je připojený tepelný spínač
- zda je správná hladina oleje
- zda je v síti proud.

### 3. Kompresor se nevypíná:

Pokud se kompresor po dosažení maximálního tlaku nevypne a bezpečnostní ventil je použitý, kontaktujte prosím servis.

## DŮLEŽITÉ

- Neodstraňujte žádné šrouby, pokud je nádrž pod tlakem.
- Nevrtajte, nesvařujte ani nedeformujte vzduchovou nádrž.
- Neprovádějte žádné práce na kompresoru, když je připojen k síti.
- Provozní teplota kompresoru je v rozmezí od 0°C do + 35°C.
- Nesměřujte proud vody nebo jiné kapaliny ve směru kompresoru.
- Neskladujte hořlavé předměty v blízkosti kompresoru.
- Během skladování přepněte tlakový spínač do polohy "O".
- Je zakázáno směřovat proud vzduchu ve směru osob nebo zvířat.
- Nepřepravujte kompresor pod tlakem.
- Dávejte pozor, některé části kompresoru mohou dosahovat vysokých teplot.
- Přepravu kompresoru provádějte jeho tažením pomocí určené k tomuto účelu rukojeti.
- Udržujte děti a zvířata v bezpečné vzdálenosti od spuštěného kompresoru.
- Při lakování pomocí kompresoru je třeba:
  - lakovat v otevřeném prostoru mimo dosah otevřeného ohně
  - lakovat v dobře větraných místnostech
  - nosit ochranný oděv (masku na tvář, brýle apod.)
- V případě poškozeného kabelu nebo zástrčky nechte vyměnit požadovanou část v servisu.
- Pokud je kompresor umístěn na polici nebo nad úroveň podlahy, měl by být dostatečně zajištěn, aby nespadl.
- Nevkládejte předměty ani ruce do ochranného krytu, abyste zabránili nehodě nebo poškození kompresoru.
- Po dokončení práce vždy odpojte kompresor od elektrické sítě.

## SKLADOVÁNÍ

Kompresor by měl být skladován na suchém místě s rozsahem teplot od 5°C do 45°C a měl by být chráněn před povětrnostními podmínkami. V případě delšího skladování ho přikryjte, abyste ho chránili před prachem. Po dlouhém skladování vyměňte olej za nový. Je třeba použít kvalitní tlakové rychlospojky, v případě poškození je třeba je vyměnit za nové, které jsou určené pro tento typ kompresoru. Firma GEKO si vyhrazuje právo provádět změny a úpravy bez nutnosti informovat o tom.

## NÁVOD K PROVOZOVÁNÍ NÁDRŽE

Tlaková nádrž je určena ke skladování stlačeného vzduchu a měla by být používána především ve statickém režimu. Správné používání nádrže je základním předpokladem zajišťujícím bezpečnost. Uživatel by proto měl jednat následovně:

- 1) provozovat nádrž řádným způsobem v předepsaných mezích tlaku a teploty, které udává výrobce na typovém štítku a v protokolu o zkoušce, který je třeba pečlivě uschovat;
- 2) nesvařovat části pod tlakem;
- 3) zajistit, aby nádrž byla vybavena dostatečným počtem účinně fungujících bezpečnostních a regulačních zařízení; v případě potřeby je vyměňte za nové se stejnými vlastnostmi, které byly dříve schválené výrobcem. Zvláště důležitý je bezpečnostní ventil, který má být nainstalován přímo na nádrži bez možnosti přemístění, měl by mít vyšší propustnost než přívod vzduchu a měl by být nastaven a utěsněn na tlak 9 barů. Indikátor tlaku zobrazující nebezpečnou úroveň na manometru by měla být označena červeně;
- 4) pokud je to možné, vyvarovat se používání nádrže v nedostatečně větraných místnostech; zabránit instalaci nádrže v blízkosti zdrojů tepla nebo hořlavých látek;
- 5) vybavit nádrž tlumičem vibrací, aby se zabránilo únavovým trhlinám způsobeným vibracemi nádrže během provozu; neinstalovat nádrž ani žádné součásti na ni namontované na zemi ani na jiné pevné konstrukce.
- 6) zabránit vzniku koroze: v závislosti na provozních podmínkách se může uvnitř nádrže sbírat kondenzát, který je nutné denně odstraňovat. Tuto činnost lze provádět ručně otevřením vypouštěcí zátky nebo použitím automatického zařízení pro odstranění kondenzátu, pokud je instalováno na nádrži.

Z hlediska údržby: je třeba, aby každý rok uživatel nebo odborník z centra technické pomoci zkontroloval, zda se v nádrži případně nevytváří vnitřní kondenzát, a provedl vizuální kontrolu vnějšího stavu nádrže. Pokud je nádrž používána s bezolejovým kompresorem nebo v prostředí s vysokou vlhkostí nebo za nepříznivých podmínek (nedostatečné větrání, agresivní faktory,...), měly by být tyto kontroly prováděny častěji. Kontroly stanovené předpisy by měly být prováděny v souladu se zákony a normami platnými na území státu, ve kterém je nádrž používána.

7) jednat racionálně a rozumně v souladu s platnými předpisy. JE STRIKTNĚ ZAKÁZÁNO, ABY NEOPRÁVNĚNÉ OSOBY SVÉPOMOCÍ MANIPULOVALY A POUŽÍVALY NÁDRŽ NESPRÁVNÝM ZPŮSOBEM. Uživatel musí dodržovat právní předpisy týkající se používání tlakových zařízení, které platí na území státu, ve kterém je nádrž používána.



Poslední dvě číslice roku uplatnění označení CE - 16

## ES PROHLÁŠENÍ O SHODĚ

F .H. GEKO Kietlin, ul. Spacerowa 3, 97-500 Radomsko, Polsko  
s plnou odpovědností prohlašuje, že:

### Olejový kompresor 24L

#### Typ: G80300, Model: BM2524

splňuje požadavky směrnice Evropského parlamentu a Rady:

**2006/42/EC** ze dne 17. května 2006 o strojních zařízeních, **2014/35/EU** ze dne 26. února 2014 o harmonizaci právních předpisů členských států týkajících se uvádění na trh elektrických zařízení určených pro použití v určitých mezích napětí, **2014/30/EU** ze dne 26. února 2014 o harmonizaci právních předpisů členských států týkajících se elektromagnetické kompatibility, **2005/88/EC** ze dne 8. května 2005 o sblížování právních předpisů členských států týkajících se emisí hluku zařízení, která jsou určena k použití ve venkovním prostoru, do okolního prostředí a norem EN ISO 12100:2010, EN 1012-1:2010, EN 60204-1:2006+A1:2009+AC:2010, EN 61000-6-1:2007, EN 61000-6-3:2007+A1:2011+AC:2012, EN 61000-3-2:2014, EN 61000-3-3:2013 je identický s exemplářem, který je předmětem certifikátu hodnocení

typu ES č. 2T150701.TOEDC54 ze dne 1. 7. 2015

vydaného společností ENTE CERTIFICAZIONE MACCHINE Srl

Via Mincio, 386, Provincia di Modena, Itálie

Web: <http://www.entecerma.it> E-mail: [info@entecerma.it](mailto:info@entecerma.it)

Identifikační číslo notifikovaného subjektu: 1282

Toto ES prohlášení o shodě nebude platné, pokud bude výrobek změněn nebo přestavěn bez souhlasu výrobce.

#### Za přípravu technické dokumentace odpovídá:

Grzegorz Kowalczyk, Kietlin, ul. Spacerowa 3, 97-500 Radomsko, Polsko.

Kietlin, 2. 3. 2016

Místo a datum vystavení

**Mgr. Grzegorz Kowalczyk**

Příjmení, jméno a funkce oprávněné osoby



Poslední dvě číslice roku uplatnění označení CE - 16

## ES PROHLÁŠENÍ O SHODĚ

F .H. GEKO Kietlin, ul. Spacerowa 3, 97-500 Radomsko, Polsko  
s plnou odpovědností prohlašuje, že:

### **Nádrž pro olejový kompresor Olejový kompresor 24L G80300 typ nádrže: OD305**

splňuje požadavky směrnice Evropského parlamentu a Rady:  
97/23/EC ze dne 29. května 1997 o sblížení právních předpisů členských států  
týkajících se tlakových zařízení,  
je identický s exemplářem, který je předmětem certifikátu hodnocení  
typu ES č. Z-IS-DDB-13-09-100460678-01 ze dne 11. 10. 2013  
vydaného společností TÜV SÜD Industrie Service GmbH  
Abteilung Druckbehälter, Dudenstrassetrasse 28,  
D-68167 Mannheim, Německo  
<http://www.tuev-sued.de/>, Tel: (06 21) 395-289  
Identifikační číslo notifikovaného subjektu: 0036

Toto ES prohlášení o shodě nebude platné, pokud bude výrobek změněn  
nebo přestavěn bez souhlasu výrobce.

#### **Za přípravu technické dokumentace odpovídá:**

Grzegorz Kowalczyk, Kietlin, ul. Spacerowa 3, 97-500 Radomsko, Polsko.

Kietlin, 2. 3. 2016  
Místo a datum vystavení

**Mgr. Grzegorz Kowalczyk**  
Příjmení, jméno a funkce oprávněné osoby



Poslední dvě číslice roku uplatnění označení CE - 16

## ES PROHLÁŠENÍ O SHODĚ

F .H. GEKO Kietlin, ul. Spacerowa 3, 97-500 Radomsko, Polsko  
s plnou odpovědností prohlašuje, že:

### Bezpečnostní ventil pro olejový kompresor Olejový kompresor 24L G80300

splňuje požadavky směrnice Evropského parlamentu a Rady:  
2009/105/ES ze dne 16. září 2009 týkající se jednoduchých tlakových nádob  
je identický s exemplářem, který je předmětem certifikátu hodnocení  
typu ES č. 0909/P11369/SPV01 ze dne 5. 12. 2012  
vydaného společností Apragaz, Chaussee de Vivorde. 156, Vivoordestwg, 156  
B-1120 Bruxelles - Brussel  
tel: 32 02 268 03 60, [www.apragaz.com](http://www.apragaz.com)  
Číslo notifikovaného subjektu: 0029

Toto ES prohlášení o shodě nebude platné, pokud bude výrobek změněn  
nebo přestavěn bez souhlasu výrobce.

#### Za přípravu technické dokumentace odpovídá:

Grzegorz Kowalczyk, Kietlin, ul. Spacerowa 3, 97-500 Radomsko, Polsko.

Kietlin, 2. 3. 2016

Místo a datum vystavení

**Mgr. Grzegorz Kowalczyk**

Příjmení, jméno a funkce oprávněné osoby

F.H. GEKO  
97-500 Radomsko  
ul. Spacerowa 3, Kietlin, Polsko  
http: www.geko.pl  
e-mail: serwis@geko.pl



### Záruční list

1. Název zařízení a číslo výrobku .....
2. Datum nákupu .....
3. Přesný popis hlášené závady, chyby. ....

.....  
.....  
V případě nedostatečného místa, prosím, pokračujte na zadní straně tohoto Listu s nahlášením.

4. Název a adresa distribučního místa, ve kterém byl výrobek zakoupen. ....
5. Razítko prodávajícího .....
- Datum a podpis. ....
6. Osobní kontaktní údaje, telefonní číslo. ....

### Záruční podmínky

V souladu se zákonem č. 136/2002 Sb. se na Vámi zakoupený výrobek poskytuje záruka na dobu 24 měsíců od data prodeje. V případě nákupu zboží používané pro obchodní nebo podnikatelskou činnost je záruční doba 12 měsíců. Záruka je poskytována pouze v případě, že jsou výrobky používány v souladu s návodem k obsluze a způsobu použití.

Ze záruky jsou vyjmuty všechny díly podléhající přirozenému opotřebením, přetížením, použitím výrobku k jiným účelům, než ke kterým je určen a na závady vzniklé při dopravě nebo nesprávným (neodborným) zacházením. Za nesprávné zacházení považujeme příklad, kdy nebyl brán zřetel na návod k obsluze a obecně závazné předpisy pro práci s výrobkem. Obdobně se hodnotí i pokus o neodbornou opravu nad rámec doporučené údržby.

Záruka se vztahuje výlučně na závady způsobené vadou materiálu, výrobní montáže nebo technologií zpracování.

Nárok na uplatnění záruky zaniká:

- 1) výrobek nebyl používán v souladu s návodem k obsluze
- 2) byl proveden jakýkoliv zásah do konstrukce stroje bez předchozího písemného souhlasu firmou KAXL s.r.o.
- 3) výrobek byl používán v jiných podmínkách nebo k jiným účelům, než ke kterým je určen
- 4) byla některá část výrobku nahrazena neoriginální součástí
- 5) k poškození výrobku nebo k nadměrnému opotřebením došlo vinou nedostatečné údržby
- 6) škody vzniklé působením vnějších mechanických, teplotních či chemických vlivů
- 7) vady byly způsobeny nevhodným skladováním, či manipulací s výrobkem
- 8) výrobek byl používán (pro daný typ výrobku) v agresivním prostředí např. prašném, vlhkém
- 9) výrobek byl použit nad rámec přípustného zatížení

Záruka se nevztahuje na položky, u kterých lze očekávat opotřebením v důsledku jejich normální funkce (např. opotřebením uhlíků, zapalovací svíčka atd.)

Pro provoz výrobků používejte pouze doporučené příslušenství a originální náhradní díly.

Nároky uplatňujte ihned po zjištění závady u prodejce, který Vám výrobek prodal, a informujte se o možnostech opravy v pověřené opravně. Nebude-li se na Vámi uplatňovanou závadu vztahovat záruka, budou Vám fakturovány práce a náklady spojené s kontrolou a montáží a demontáží součástí.

Při uplatňování nároků předložte řádně vyplněný záruční list nebo jiný doklad o koupi opatřený datem prodeje. Do opravy předávejte výrobek v čistém stavu, řádně vyčištěný, zbaven prachu či špíny. Spolu s výrobkem zašlete i jeho originální příslušenství k určení přesné diagnostiky závady.

Při zasílání dopravní službou vylijte z výrobku nespoteřované palivo a olej. Výrobek řádně zabalte, nejlépe do původního obalu tak, aby nedošlo k jeho poškození. Škody, způsobené nedostatečným zabalením zásilky, nelze uznat jako záruční vady!

Do motorů používejte jen paliva a oleje odpovídající klasifikace, popř. paliva a oleje doporučené značkovým prodejcem. Vzniklé škody, způsobené používáním nevhodného paliva a nevhodných olejů, Vám nebudou v záruce uznány.